

SUNRISE & SUNSET

Due tavolini, come grandi vassoi, enfatizzano le caratteristiche materiche e cromatiche del rame e dell'ottone. Una finitura realizzata manualmente, dove il materiale si manifesta nella sua purezza, sfumando in tonalità più scure grazie ad una controllata e graduale ossidazione. Una base, realizzata in ferro délabré, fa da supporto al piano-vassoio e crea un deciso contrasto cromatico. La collezione Sunrise&Sunset è proposta in due altezze, a rappresentare il sole che sorge grande nel cielo e che tramonta piccolo sull'orizzonte.

Two small tables, like big trays, enhance brass and copper chromatic features. A hand-made finishing where material shows its pureness, creating darker shades thanks to a monitored and gradual oxidation. The base, made with délabré iron, sustains the tray-like surface creating a strong chromatic contrast. The Sunrise&Sunset collection is provided in two different heights, representing the sun rising and setting on the horizon.

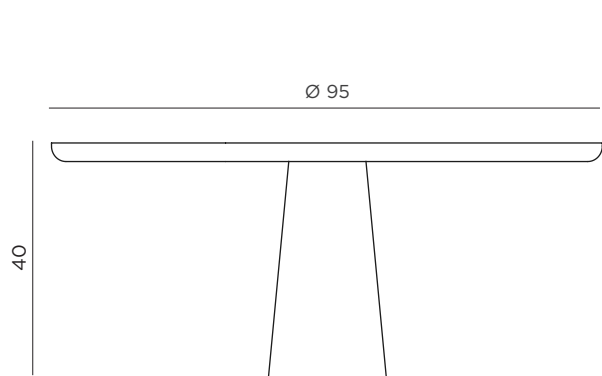

SUNRISE

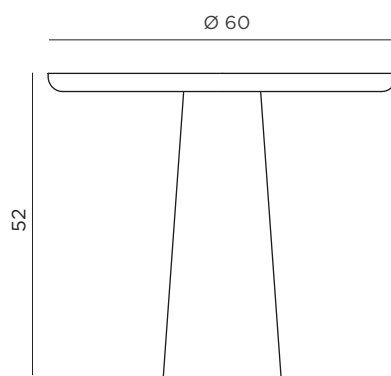

SUNSET

FINITURE / FINISHES

Top

Ottone con ossidazione graduale
Rame con ossidazione graduale

Top

*Gradual oxidized brass
Gradual oxidized copper*

Base

Ferro délabré

Base

Délabré iron

SUNRISE

📦 25 Kg

📦 0,55 m³

SUNSET

📦 18 Kg

📦 0,30 m³