

Un trittico di piccoli tavoli con piani in metallo, sostenuti da un'esile struttura in tondino metallico e caratterizzati da grafismi incisi sulla lamiera. È una combinazione di forme e accostamenti cromatici: ferro, ottone e rame, dove i disegni incisi sono ispirati ai cerchi che nascono e si diramano nell'acqua, al flusso della corrente e all'increspatura delle onde. I particolari trattamenti del metallo, ne fanno un insieme organico di grande impatto grafico e cromatico. I traversi di collegamento della struttura, posizionati alla stessa altezza da terra, hanno una forgia che rimanda all'intreccio dei rami.

A triptych of small tables with metal structure supported by a thin metal rod and characterized by graphic elements engraved on the sheet metal. It's a combination of shapes and a blending of colors: iron, brass and copper, where the engraved designs are inspired by the circles that are born and branch out into the water, between the flow of the current and the wavelets. The special treatment of the metals make it a comprehensive set of high-impact graphics and colors. The transverse connection of the structure, placed at the same height from the ground, have a forge that refers to the interweaving of the branches.

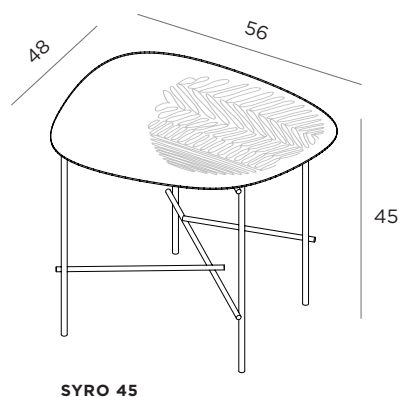
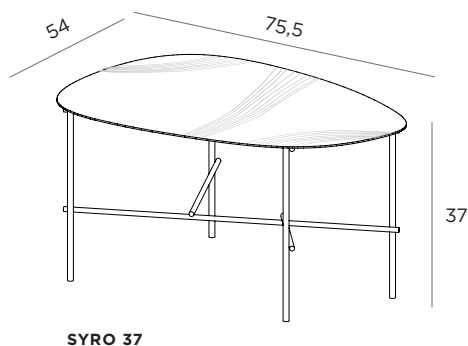
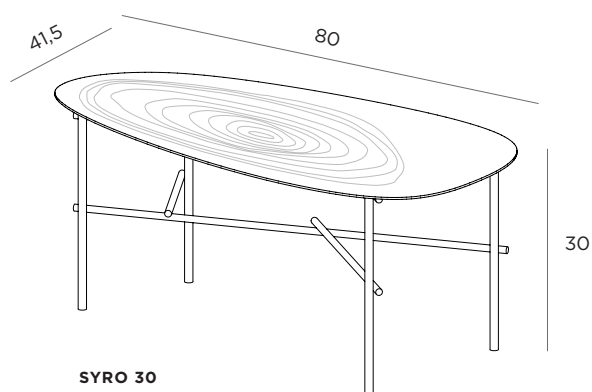

FINITURE / FINISHES

Ferro délabré orbitale
 Ferro délabré
 Ottone délabré
 Ottone lucido
 Rame délabré orbitale
 Rame délabré

*Orbital délabré iron
 Délabré iron
 Délabré brass
 Polished brass
 Orbital délabré copper
 Délabré copper*

SYRO 30

📦 8,3 kg
 📦 0,11 m³

SYRO 37

📦 10,10 kg
 📦 0,16 m³

SYRO 45

📦 7,4 kg
 📦 0,14 m³